

▼ Mostrados: PTW1000



## Torque Controlado de Rotação Contínua



### Aplicações Típicas das Chaves Pneumáticas de Torque

#### Mineração

- Manutenção de via férrea
- Manutenção de material rodante
- Manutenção de rodas
- Manutenção de escavadeiras

#### Geração de Energia

- Parafusos de turbina
- Segmentos de torre
- Carcaças de turbina

#### Petróleo e Gás

- Flanges de tubulação
- Válvulas
- Escotilha (porta de acesso)
- Recipientes de pressão

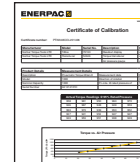

### Certificado de Calibração

Todas as ferramentas PTW são certificadas por CE e despachadas completas com um certificado de calibração.



### Produtividade

- Rotação contínua em alta velocidade para saída de torque constante
- Projeto de baixo atrito da caixa de câmbio planetária minimiza o desgaste e prolonga o tempo de atividade

### Segurança

- Ergonômica, projeto de pouca oscilação reduz o cansaço e o risco de lesões relacionadas à vibração para o operador
- Motor pneumático com baixo nível de ruído oferece desempenho constante e silencioso para aplicações internas e externas

### Conveniência

- Fornecida com braço de reação padrão; amplo sortimento de braços personalizados e acessórios está disponível
- Disponível com ou sem o Filtro Regulador Lubrificador (FRL)
- Certificado de calibração exclusivo fornecido com cada ferramenta



◀ PTW1000 torna rápido o trabalho de manutenção deste flange.



▼ Chaves de Torque Pneumáticas da Série PTW são ideais para aplicações onde velocidade e precisão são críticas, tais como na manutenção de esteiras.

# Chaves Pneumáticas de Torque



## Chaves de Torque Pneumáticas - Série PTW

As Chaves de Torque Pneumáticas Enerpac – Série PTW são projetadas para aplicações que exigem velocidade e controle. O pacote padrão inclui uma Chave de Torque com certificado de calibração, um FRL (Filtro/Regulador/Lubrificador) e uma mangueira pneumática com 3 m (10 pés) de comprimento e 13 mm (1/2") de diâmetro, que conecta o FRL com a chave.

Assim que as mangueiras pneumáticas estão conectadas, o operador simplesmente ajusta a

pressão do ar no FRL para obter o torque desejado, usando o certificado de calibração. Depois disto, a ferramenta está pronta para começar o trabalho!\*

A fonte de ar usada com o sistema PTW deve estar regulada e/ou limitada a 8,3 bar (120 psi), e ser capaz de fornecer um volume de, pelo menos, 85 CMH (50 CFM) a 6,9 bar (100 psi). Uma mangueira separada, de 13 mm (1/2") (não incluída), deve ser conectada ao FRL para o fornecimento de ar.

\*Veja o manual de instruções para instruções abrangentes

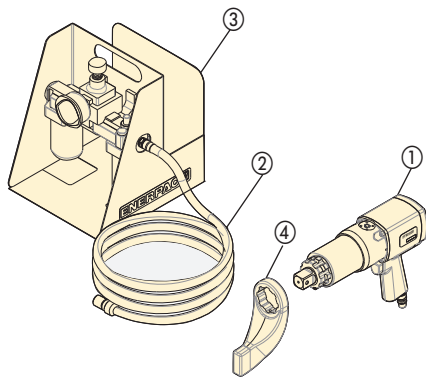

- ① Chave de Torque PTW
- ② Mangueira
- ③ Filtro Regulador Lubrificador
- ④ Braço de Reação

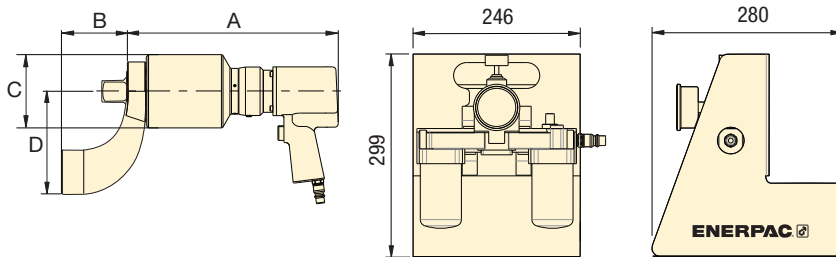

Todas as ferramentas são despachadas completas com o braço de reação padrão e FRL\*.

### ▼ TABELA DE SELEÇÃO

Torque Mínimo		Torque Nominal		Encaixe Quadrado (pol)	Modelo*	RPM	Dimensões (mm)				Peso** (kg)
(Nm)	(pés-libras)	(Nm)	(pés-libras)				A	B	C	D	
407	300	1356	1000	1	PTW1000C	12.6	272	83	72	130	8,2
678	500	2712	2000	1	PTW2000C	8.0	286	83	79	133	8,8
1220	900	4067	3000	1	PTW3000C	3.1	343	83	95	133	10,4
1763	1300	8135	6000	1½	PTW6000C	2.5	366	114	127	178	17,7

\* Para encomendar sem FRL ou mangueira, remova o Sufixo "C" (por exemplo, PTW3000).

\*\* Somente o peso da chave de torque sem o braço de reação. Peso do braço de reação para PTW1000, PTW2000, PTW3000 é de 1,3 kg e do PTW6000 é de 3,52 kg.

## Série PTW



Torque Nominal na Saída:

**8135 Nm**

Faixa de Insertos de Encaixe Quadrado:

**1 - 1½ pol.**



### Acessórios para Chave Pneumática de Torque

Enerpac oferece uma linha completa de acessórios, incluindo grande variedade de braços de reação e insertos.

Página: 230



### Filtro-Regulador-Lubrificador

Recomendado para utilização com todas as chaves pneumáticas de torque PTW.

Fornecer ar limpo e lubrificado e permite ajustes da pressão pneumática.

Peça pelo modelo\*

**FRL120C**



### Soquetes série BSH

Soquetes de Impacto para Trabalhos Pesados para acionar equipamentos de torque.

Página: 210



### Torquímetros Hidráulicos

Enerpac oferece uma linha completa de Torquímetros com Insertos de Encaixe Quadrado e com Cabeçote Sextavado. Detalhes em

[www.enerpac.com](http://www.enerpac.com).

Página: 203